

## Nagy teljesítményű présgépek

*Hajlításhoz, ragasztáshoz, vagy kiegyenesítéshez*

- Több-állású állvány a munkadarab méretének beállításához (A-B).
- Az 50 tonnás prés állványát csörlő mozgatja.
- Kétfokozatú szivattyúval a nyomófej gyors mozgatásához teher nélküli állapotban.
- A munkahenger (M) szélességben helyezhető el.
- A mérőműszer metrikus tonnában mér.



Criticalguard

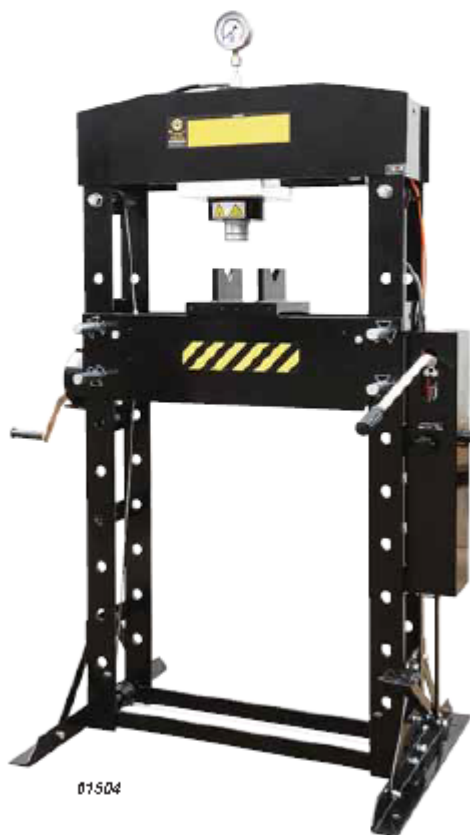
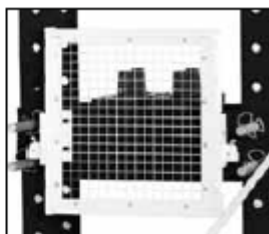

01504



01304



Hydrohitch



**Nagy teljesítményű présgépek**  
Hajlításhoz, ragasztáshoz, vagy kiegyenesítéshez

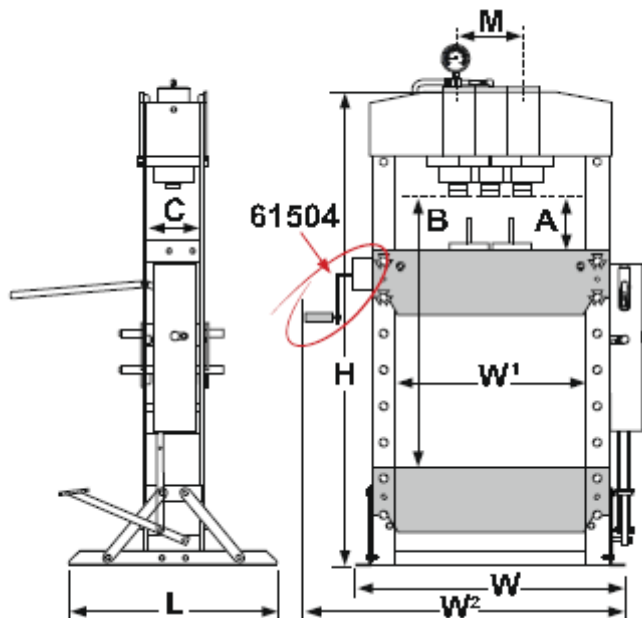

Modellszám	Teljesítmény	Löklet	A (mm)	B (mm)	C (mm)	M (mm)	L (mm)	W (mm)	W1 (mm)	W2 (mm)	H (mm)	Weight (kg)
61154	15 tonna 133 kN	160	168	980	160	160	540	700	500	-	1727	92
61204	20 tonna 178 kN	185	35	912	176	176	540	730	510	-	1713	112
61304	30 tonna 267 kN	160	151	1031	200	200	700	795	535	-	1772	167
61504	50 tonna 445 kN	200	69	1048	245	245	800	1030	730	748	1830	298

